



Tomovy parky s.r.o.

největší český výrobce originálních dětských hřišť

Parky pro seniory





Parky pro seniory

Byly vyvinuty na základě změny životního stylu naší nejstarší generace a zároveň ovlivněny nároky na trávení volného času v přírodě. Pod širým nebem si lze protáhnout a posílit záda, paže nebo nohy a přitom si klidně povídat s přáteli.

Pohyb je prospěšný pro každou věkovou kategorii. Velký význam má zejména pro lidi v pokročilejším věku, kdy je aktivní životní styl důležitý pro udržení motorických schopností a tím i pro delší a zdravější život. Park má i další význam, a to společenský. Cvičební stroje jsou přístupné každému, kdo si zakládá na zdravém životním stylu a možnosti se trochu protáhnout a procvičit motorické schopnosti.

Sportovat a žít aktivně lze v každém věku. Nikdy není pozdě začít. Pro starší lidi je nevhodnější třeba chůze či plavání, ale prospěšná je v podstatě jakákoli forma pohybu, protahování a procvičování.

Nejdůležitější je však změna myšlení společnosti. Starých lidí přibývá, právě z hlediska sportu a pohybových aktivit jsou však okrajovou skupinou, na kterou se příliš nemyslí. Existují sice specializovaní trenéři, ale z pohledu nabídky fitness center i veřejných služeb stojí nejstarší generace na periferii.

Bezpečnostní požadavky dle ČSN EN 1176

- 1) prostor pádu = prostor v, na nebo okolo zařízení, který může zabírat uživatel padající z vyvýšené části zařízení
- 2) v prostoru pádu nesmí být žádná překážka, o kterou by se padající uživatel mohl zranit – velikost min. 150 cm po obvodu prvků
- 3) dopadová plocha = plocha, na kterou může dopadnout uživatel po propadnutí prostorem pádu pro výšku pádu do 60 cm (je vyznačena čárkovaně) zařízení bez nuceného pohybu – není třeba povrch tlumící dopad

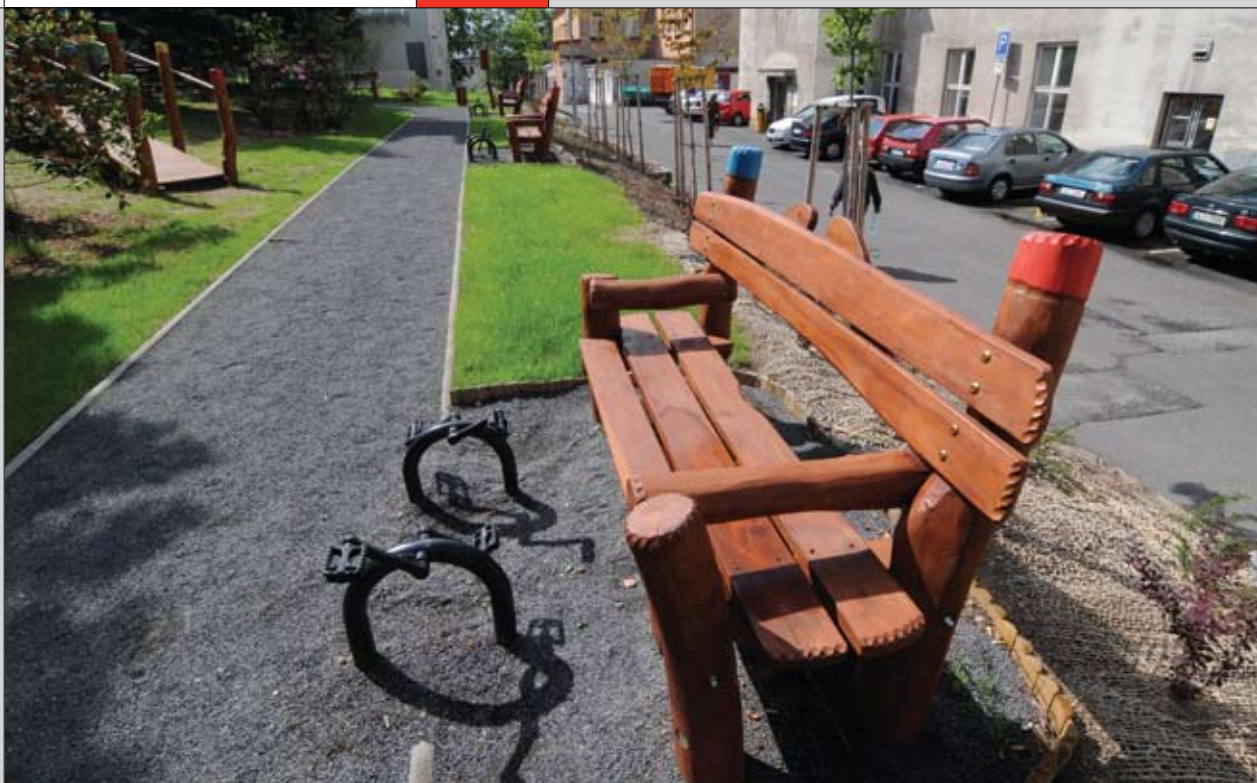

Lavička s pedály TP2E00-001

Tento prvek obsahuje dva pedály, které jsou pevně zabudované do země. Jedná se o prvek ke kompletnímu protažení a posílení dolních končetin, především kolenních kloubů, bez ohledu na věk.

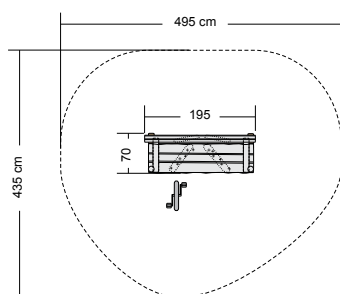

Katalogové číslo	TP2E00-001
Sestava obsahuje	lavice s opěradlem, područky, šlapací mechanismus, kotvení
Výška konstrukce	cca 110 cm (sedák 45 cm)
Prostor pro prvek vč. ochr. zóny	435x495 cm
Poznámka	ruční výroba, akátové broušené dřevo, vnitřní a povrchová úprava nezávadnými přípravky

Nakloněná plošina TP2E00-002

Tento prvek je určen k protahování dolních končetin a k procvičování balanční techniky. Plošina je vybavena pevným zábradlím, které slouží k přidržování a bezpečnějšímu pohybu. Využití prvku není omezeno věkem.

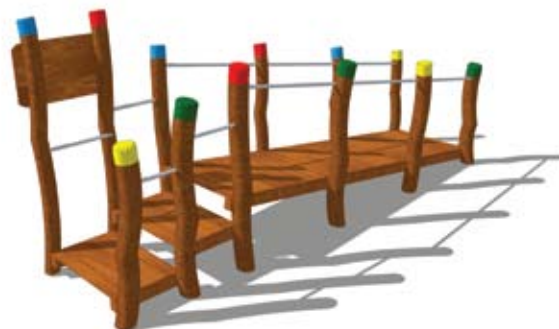
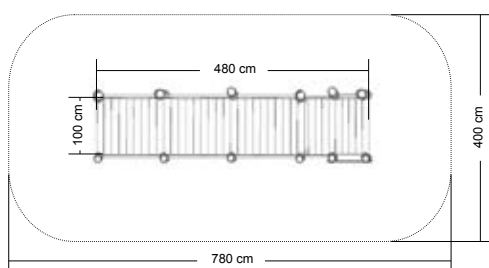

Katalogové číslo	TP2E00-002
Sestava obsahuje	kulová konstrukce kotvená do terénu, šikmá pochozí plošina se schůdky, nerezové zábradlí = bradla
Věková skupina	není omezeno věkem
Výška plošiny / konstrukce	cca 60 cm / cca 215 cm
Prostor pro prvek vč. ochr. zóny	780x400 cm
Poznámka	ruční výroba, akátové broušené dřevo, vnitřní a povrchová úprava nezávadnými přípravky, vyrobeno v souladu s ČSN EN 1176

Prvek s rotačním kotoučem TP2E00-003

Je určen pro protahování a posilování horních končetin, zejména kloubů. Prvek je vybaven rotačním kotoučem, který se otáčí kolem své osy pomocí síly, která je na kotouč vyvinuta. Využití prvku není omezeno věkem.

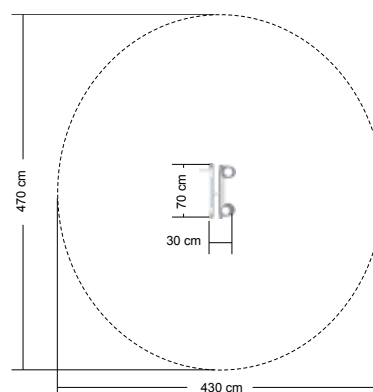

Katalogové číslo	TP2E00-003
Sestava obsahuje	kulová konstrukce kotvená do terénu, rotační disk s držadlem
Věková skupina	není omezeno věkem
Výška konstrukce	cca 215 cm
Prostor pro prvek vč. ochr. zóny	430x470 cm
Poznámka	ruční výroba, akátové broušené dřevo, vnitřní a povrchová úprava nezávadnými přípravky, vyrobeno v souladu s ČSN EN 1176

Prvek pro ručkování a protahování TP2E00-004

Prvek velmi efektně slouží k protahování a posílení zádových, břišních, krčních a dalších svalů. Využití prvku není omezeno věkem.

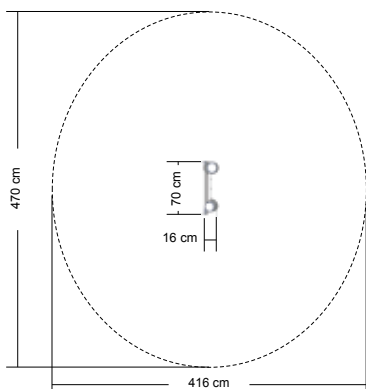

Katalogové číslo	TP2E00-004
Sestava obsahuje	kulová konstrukce kotvená do terénu, dřevěné protahovací žebřiny
Věková skupina	není omezeno věkem
Výška konstrukce	cca 215 cm
Prostor pro prvek vč. ochr. zóny	416x470 cm
Poznámka	ruční výroba, akátové broušené dřevo, vnitřní a povrchová úprava nezávadnými přípravky, vyrobeno v souladu s ČSN EN 1176

Protahovací prvek TP2E00-005

Slouží k protahování jak horních, tak dolních končetin. Madla slouží pro upevnění stability, jako pevná opora při protahování. Využití prvku není omezeno věkem.

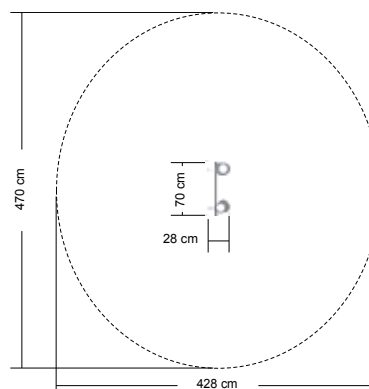

Katalogové číslo	TP2E00-005
Sestava obsahuje	kulová konstrukce kotvená do terénu, kovová protahovací madla
Věková skupina	není omezeno věkem
Výška konstrukce	cca 215 cm
Prostor pro prvek vč. ochr. zóny	430x470 cm
Poznámka	ruční výroba, akátové broušené dřevo, vnitřní a povrchová úprava nezávadnými přípravky, vyrobeno v souladu s ČSN EN 1176

Prvek na protahování TP6E00-001

Prvek velmi efektně slouží k protahování a posílení zádových, břišních, krčních a dalších svalů. Využití prvku není omezeno věkem.

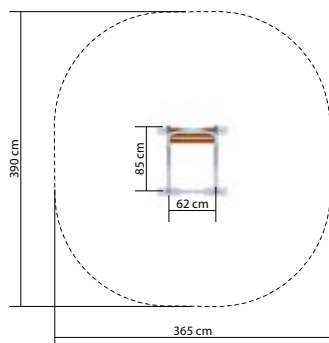

Katalogové číslo	TP6E00-001
Sestava obsahuje	konstrukce z nerezové oceli kotvená do terénu, kovové protahovací žebřiny, kovové madlo, dřevěná lamelová podpěra zad
Věková skupina	není omezeno věkem
Výška konstrukce	200 cm
Prostor pro prvek vč. ochr. zóny	cca 365x390 cm
Poznámka	ruční výroba, nerezová ocel, akátové lamely, vyrobeno v souladu s ČSN EN 1176

Prvek s kladkou na protahování TP6E00-002

Slouží k protahování horních končetin. Kladka slouží pro upevnění stability při protahování. Využití prvku není omezeno věkem.

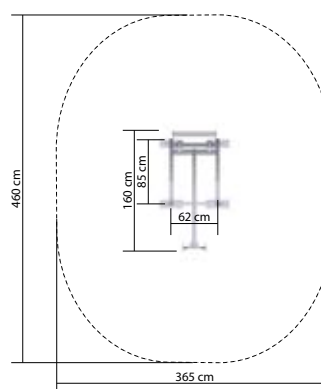

Katalogové číslo	TP6E00-002
Sestava obsahuje	konstrukce z nerezové oceli kotvená do terénu, kovové rotační komponenty, kladka s táhly
Věková skupina	není omezeno věkem
Výška konstrukce	200 cm
Prostor pro prvek vč. ochr. zóny	cca 365x460 cm
Poznámka	ruční výroba, nerezová ocel, vyrobeno v souladu s ČSN EN 1176

Rotační protahovací prvek TP6E00-003

Je určen pro protahování a posilování horních končetin, zejména kloubů. Prvek je vybaven rotační klikou, která se otáčí kolem své osy. Využití prvku není omezeno věkem.

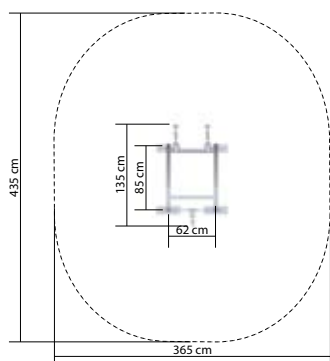

Katalogové číslo	TP6E00-003
Sestava obsahuje	konstrukce z nerezové oceli kotvená do terénu, kovové rotační kliky
Věková skupina	není omezeno věkem
Výška konstrukce	200 cm
Prostor pro prvek vč. ochr. zóny	cca 365x435 cm
Poznámka	ruční výroba, nerezová ocel, vyrobeno v souladu s ČSN EN 1176

Překážková dráha TP6E00-004

Tento prvek je určen k protahování dolních končetin a k procvičování balanční techniky. Dráha je vybavena nerezovým zábradlím, které slouží k přidržování a bezpečnějšímu pohybu. Využití prvku není omezeno věkem.

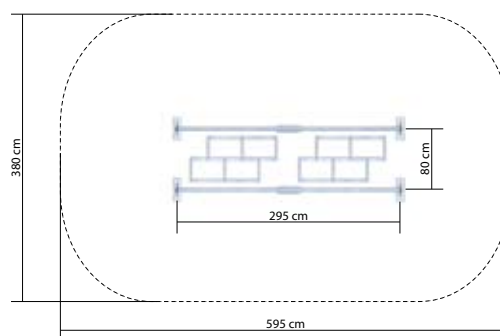

Katalogové číslo	TP6E00-004
Sestava obsahuje	konstrukce zábradlí z nerezové oceli kotvená do terénu
Věková skupina	není omezeno věkem
Výška plošiny / konstrukce	80 cm
Prostor pro prvek vč. ochr. zóny	cca 595x380 cm
Poznámka	ruční výroba, nerezová ocel, vyrobeno v souladu s ČSN EN 1176



Sídlo: Karlovice - Radvánovice 11, 511 01 Turnov

Telefon: +420 481 389 181

Fax: +420 481 389 368

GSM: +420 731 612 214

www.tomovyparky.cz

E-mail: obchod@tomovyparky.cz

ISO 9001, 14001, OHSAS18001

